

扁带更换程序

适用于 TRUBLUE、QUICKjump 和 zipSTOP 设备

每个更换用扁带套件中都包含一个新的、预涂乐泰密封胶的梅花形头的卸扣栓梢。更换扁带时需要使用该栓梢。按以下指示操作：

1. 将设备前端朝下，注意不要损坏塑料侧盖 - 确保其牢固，不会掉落。
2. 抽出管嘴栓梢。
3. 抽出大约 2 英尺的扁带，牢牢握住防止其收回。
4. 顶出管嘴上下两部分。



组装好的管嘴



第 1 步 - 取下栓梢



第 2 步 - 顶出上半部分



第 3 步 - 去掉下半部分

注意：扁带绳未显示



仅使用正规的 TRUBLUE 更换零件



请勿让绳索或卷筒导线收回到外壳内

取出管嘴之后，注意不要让卷筒导线或扁带绳不受控制地收回到外壳内。不受控制地收回将导致内部损坏，需要由制造商进行修理。

5. 牢固地按住设备，抽出剩余的扁带绳，直至到达卷筒导线的末端且连接卸扣显露出来。
6. 定位卷筒导线中的环孔，其位于链环后方大约 150 毫米 (6 英寸) 处 - 将合适的栓梢穿过卷筒导线中的环孔，阻止其收回到外壳内。

Head Rush Technologies

1835 38th Street, Suite C, Boulder, CO 80301

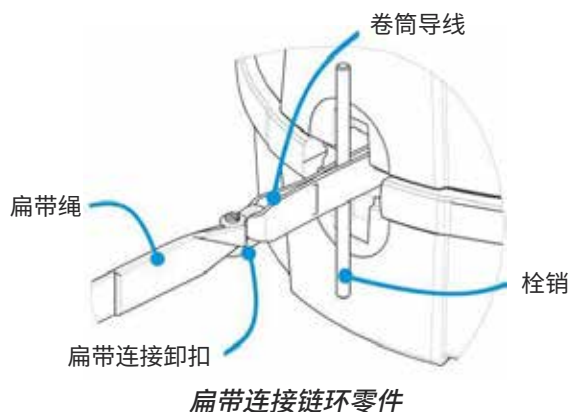

7. 使用提供的 2.5 毫米的梅花形扳手旋开卸扣栓梢。如果设备中卸扣栓梢不是梅花形状螺纹, 使用扁平头螺丝刀去除栓梢。去除该栓梢。
8. 移除扁带绳。不要从卷筒导线中取下卸扣。确保卸扣的环孔部分与卷筒导线适配。



防松螺纹油

确保在卸扣栓梢螺纹中存在工厂涂抹的防松螺纹油。请勿重复使用旧卸扣栓梢。

9. 装入新的绳子, 按照以下所示将螺纹卸扣栓梢穿过环孔。
10. 以 2 Nm (18 磅/英寸) 的扭矩紧固卸扣栓梢, 确保螺纹完全贴合, 且栓梢的末端与连接卸扣齐平, 如图中所示。

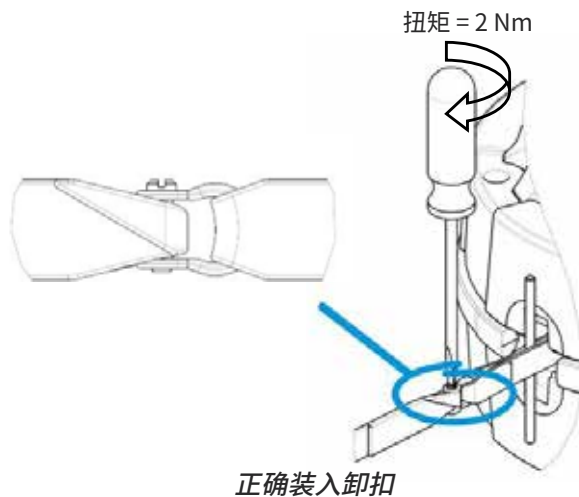

11. 取下紧固栓梢, 让新的绳索缓慢收回, 直至卷筒导线和连接链环进入外壳内。
12. 重新装入管嘴配件 – 按相反顺序参考步骤 2-4。
13. 将扁带绳缓慢收回到外壳内, 检查该操作的顺滑性, 并且可感受到适当的弹簧阻力。
14. 一旦绳索完全收回, 使用合理的力度抽出一小段绳索, 然后让其收回。重复该操作两到三次, 确保绳索牢固地缠绕在卷筒上。
15. 将设备重新投入使用, 检查其是否可正确操作。