

FlightLine 扁带更换程序

每个更换用扁带套件中都包含一个新的、预涂乐泰密封胶的梅花形头的卸扣栓梢。更换扁带时需要使用该栓梢。按以下指示操作：

1. 拆下使用中的 FlightLine 装置, 将其牢固地放在工作台上。
2. 取出管嘴配件。



组装好的管嘴



步骤1: 取下栓梢



步骤2: 把相连接的管嘴配件分开

3. 为确保装置牢固安装, 抽出扁带绳, 直至到达卷筒导线的末端且连接卸扣显露出来。注意扁带绳颜色与卷筒导线颜色相符。



仅使用原装的 FlightLine 替换零件

紧固卸扣栓梢之后, 不得将其松动或重新紧固。这将破坏防松螺纹油, 并且卸扣栓梢可能会变得松动。如果发生这种情况, 则必须更换卸扣栓梢。



请勿让扁带绳或卷筒导线收回到外壳内

取出管嘴之后, 注意不要让卷筒导线或扁带绳不受控制地收回到外壳内。不受控制地收回将导致内部损坏, 需要由制造商进行修理。

4. 定位卷筒导线中的环孔, 其位于链环后方大约 150 毫米 (6 英寸) 处 - 将合适的栓梢穿过卷筒导线中的环孔, 阻止其收回到外壳内。

Head Rush Technologies

1835 38th Street, Suite C, Boulder, CO 80301

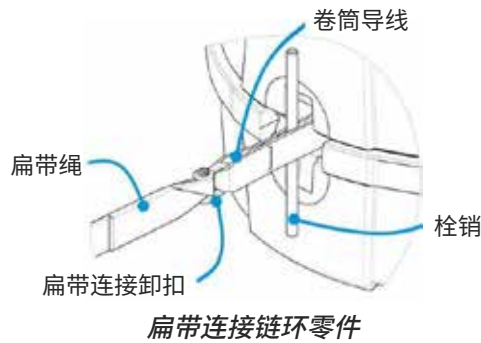

5. 使用提供的 2.5 毫米的梅花形扳手旋开卸扣栓销。如果设备中卸扣栓销不是梅花形状螺纹，使用扁平头螺丝刀去除栓销。去除该栓销。
6. 移除扁带绳。不要从卷筒导线中取下卸扣。确保卸扣的环孔部分与卷筒导线适配。



请勿尝试重新紧固卸扣栓销

紧固卸扣栓销之后，不得将其松动或重新紧固。这将破坏防松螺纹油，并且卸扣栓销可能会变得松动。如果发生这种情况，则必须更换卸扣栓销。



确保适当收回

确保扁带绳呈直角传送，在收到到装置内部时未产生缠绕。未能满足此条件可能导致设备损坏、人员严重受伤和死亡。

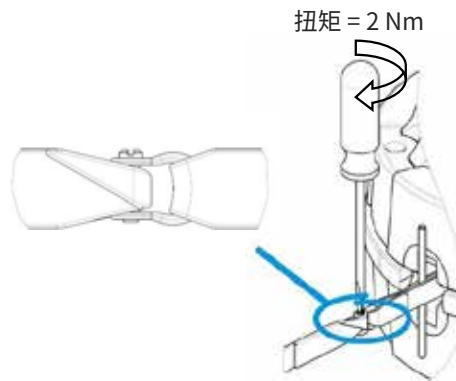

正确装入卸扣

7. 装入新的扁带绳，按照以下所示将螺纹卸扣栓销穿过环孔。
8. 以 2 Nm (18 磅/英寸) 的扭矩紧固卸扣栓销，确保螺纹完全贴合，且栓销的末端与连接卸扣齐平，如图中所示。
9. 取下紧固栓销，让新的绳索缓慢收回，直至卷筒导线和连接链环进入外壳内。确保扁带绳未产生缠绕。
10. 重新装入管嘴配件 – 请先参考步骤2，再参考步骤1。确保相应管嘴插入时，扁带绳未发生缠绕。
11. 将扁带绳缓慢收回到外壳内，检查该操作的顺滑性，并且可感受到适当的弹簧阻力。
12. 一旦绳索完全收回，使用合理的力度抽出一小段绳索，然后让其收回。重复该操作两到三次，确保绳索牢固地缠绕在卷筒上。
13. 将 FlightLine 重新投入使用，检查其是否可正确操作，包括带重下降检测。